

Digimar 817 CLT: Pohodlné měření s intuitivním dotykovým ovládáním



Nejlepší spojení pro bezpečný přenos dat

Přenos dat je možný bezdrátově nebo přes USB kabel prostřednictvím rozhraní MarConnect. Chcete rychle vytisknout řadu měření? Pro tyto účely je k dispozici tiskárna s připojením přes Bluetooth. Pro své protokoly o měření vybírejte jednoduše mezi komplexními měřicími protokoly ve formátu PDF nebo prostým uložením TXT souboru.



Rozhraní pro indikátorové úchylkoměry

Rozhraní integrované v měřicím jezdcí umožňuje bezchybné měření kolmosti a přímosti ve spojení s novými digitálními indikátory Millimes 2000/2001W.



Ergonomie, kterou lze změřit

Ergonomie znamená, že postupy, průběhy činností a uspořádání musí být orientovány na člověka – a nikoli naopak. Přesně tím se vyznačuje nový Digimar 817 CLT: Dotyková obrazovka se ovládá jednoduchým přesouváním a posouváním zobrazení, stejně jako jste zvyklí u svého chytrého telefonu nebo tabletu. Již i na displeji jsou tlačítka uspořádána tak, aby byly často používané funkce zvlášť dobře přístupné. Měření lze spouštět pohodlně prostřednictvím dotykového displeje, postranního kolečka s integrovanými tlačítky šipek nebo pomocí režimu Quick-Mode posunutím měřicího jezdcé rukou. V rukojeti jsou zabudována dvě tlačítka k ovládní vzduchových ložisek, která umožňují bezpečné a citlivé ovládní přístroje pro leváky i praváky. Je úplně jedno, zda pracujete raději vsedě, nebo vestoje: Dotykový displej je stále ve výšce očí a lze ho libovolně otáčet nebo naklápět. Mimořádně snadno si tak při měření zajistíte pohodlí a uvolněnost při práci.

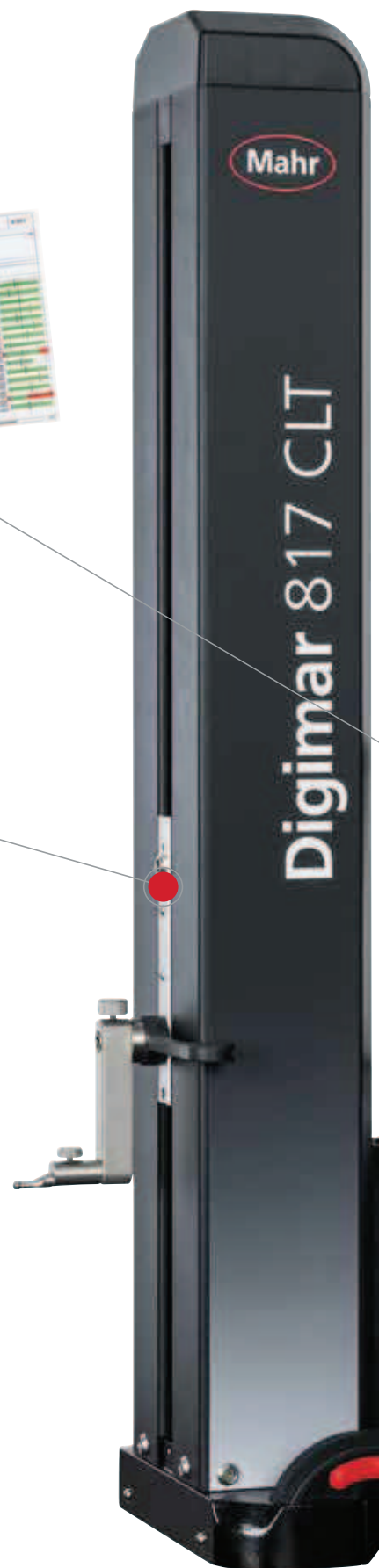



Jednoduché měření dotykem

Intuitivní ovládání prostřednictvím velkých, přehledných tlačítek pro bezpečné provádění měření, nastavovacích a výpočetních funkcí a vytváření měřících programů pomocí jednoduchého přetažení (Drag & Drop).

Otočný naklápěcí displej

10" dotykový panel s otočným a naklápěcím kloubem pro individuální nastavení – podle pracovní polohy, tělesné velikosti nebo světelných poměrů.



Snadná manipulace

S kolečkem pro rychlý pohyb měřícího jezdce a snadné spuštění měření. Mimo to: Funkční tlačítka pro rychlé měření a automatické rozpoznávání ploch a otvorů.



Ideální ergonomie

Ergonomické rukojeti na obou stranách s integrovaným ovládacím tlačítkem pro vzduchové ložisko pro přesné a snadné pohybování přístrojem na měřicí desce.





VLASTNOSTI

Ovládací a zobrazovací jednotka

- Velký a přehledný dotykový displej s podsvícením
- Vedení obsluhy pomocí snadno pochopitelných ikon
- Možnost ovládání v několika jazycích
- Možnost stanovit na obrobku dodatečné nulové body
- Možnost připojení dalšího měřicího přístroje s rozhraním USB MarConnect
- Vždy aktuální software díky možnosti aktualizace
- Automatické přepnutí do pohotovostního režimu
- Nastavitelná funkce automatického vypnutí, bez ztráty naměřených hodnot

Funkce

- Dotyk dole, resp. nahoře
- Šířka ploch, resp. drážek vč. středů ploch, resp. drážek
- Průměry otvorů, resp. hřídelí vč. středů otvorů, resp. hřídelí
- Úvrať otvorů (nahore, resp. dole)
- Úvrať hřídele (nahore, resp. dole)
- Výpočet vzdáleností, resp. symetrie
- Dynamické měřicí funkce
- Měření kolmosti
- Měření přímosti
- Měření v 2D režimu
- Měřicí programy
- Zpracování naměřených dat

Měřicí systém

- Vynikající přesnost měření a spolehlivost díky opticko-inkrementálnímu měřicímu systému
- Dynamický snímáči systém pro vysokou opakovatelnost
- Systém vzduchových ložisek pro snadné posouvání bez trhavých pohybů
- Snadné průběhy měření díky motorizovanému měřicímu jezdcí
- Konstanta snímáče zůstává po vypnutí zachována
- Integrovaný, nabíjecí akumulátor s dlouhou dobou provozu pro měření nezávisle na přítomnosti napájecí sítě
- Teplotní kompenzace prostřednictvím int. teplotního snímáče

Rozsah dodávky

- Výškoměr vč. ovládacího a zobrazovacího panelu
- Držák 817 h1
- Měřicí dotek K6/51
- Kalibrační blok 817 eb
- USB kabel
- Návod k obsluze
- Nabíjecí síťový napaječ
- Ochranný kryt
- Kalibrační list



TECHNICKÉ PARAMETRY

Obj. č		4429600	4429601	4429602
Typ			817 CLT	
Rozsah měření	mm	0 – 350	0 – 600	0 – 1000
Rozsah použití od	mm		170	
Rozsah použití do	mm	520	770	1170
Rozlišení	mm	0,01, 0,005, 0,001, 0,0005, 0,0001		
Rozlišení	inch	0,001", 0,0005", 0,0001", 0,00005", 0,00001"		
Mezní chyba	µm	(1,8 + L/600) L v mm		
Opakovatelnost na otvoru	µm	1		
Opakovatelnost na rovině	µm	0,5		
Odchylka kolmosti v µm	µm	5	6	10
Doba provozu max.	h	14		
Měřicí síla	N	1,0 +/-0,2 N		
Rel. Vlhkost vzduchu (nekondenzující)	%	65		
Pracovní teplota	°C	20		
Provozní teplota	°C	10 – 40		
Hmotnost produktu	kg	22	26	29
Datové rozhraní		USB, bezdrátové		
Norma		Podniková norma		

PŘÍSLUŠENSTVÍ

Obj. č	Popis	Typ
6910271	Sada tiskárny vč. adaptéru Bluetooth-USB	DP-B1
4102220	Adaptér USB pro MarConnect Wireless	i-Stick
4221525	Příměrná deska z granitu, 1000 x 630 mm	107 G
5450105	Papír do tiskárny, 12 rolí	
4221573	Bezpečnostní podstavec, 1000 x 630 mm	107 Ug
4221526	Příměrná deska z granitu, 1200 x 800 mm	107 G
4221574	Bezpečnostní podstavec, 1200 x 800 mm	107 Ug

Software

- MarCom Professional ke stažení zdarma: www.mahr.com/marcom (pouze pro datové kabely Mahr a bezdrátové přenosy s rozhraním USB a RS232)



i-Stick



107 G + 107 Ug



DP-B1

Digimar 817 ts1

Sada měřicích doteků

VLASTNOSTI

- Velká sada příslušenství
- V praktickém plastovém kufříku
- Zahrnuje:
 - Hloubkoměrný dotek
 - Prodloužený držák doteků
 - Taliřkový měřicí dotek pro drážky atd.
 - Kuželový měřicí dotek
 - Válcový měřicí dotek
 - Držák pro páčkové měřicí doteky se závitem M2 a 4 ks kulových doteků s upínací stopkou o $\varnothing 8$ mm
- **Rozsah dodávky:** Pouzdro



TECHNICKÉ PARAMETRY

Obj. č	Typ
4429019	817 ts1

SOUČÁSTI SADY

Obj. č	Popis	Typ
4429219	Držák pro měřicí doteky, upínací otvor 6 mm, a = 100,5 mm, b = 119,5 mm, c = 84 mm	817 h2
4429226	Taliřkový měřicí dotek $\varnothing 15$ mm	S 15/31,2
4429227	Válcový měřicí dotek $\varnothing 10$ mm	Z 10/31,2
4429228	Kuželový měřicí dotek	MKe 30
4429221	Hloubkoměrný dotek vč. držáku	TMT 120
4429256	Držák vč. měřicího doteku 800 ts $\varnothing 2,0$ mm	KM 2
4429220	Držák pro měřicí doteky, upínací otvor 8 mm	817 h4
7023813	Kulový měřicí dotek $\varnothing 4,0$ mm	K 4/30
7023816	Kulový měřicí dotek $\varnothing 6,0$ mm	K 6/40
7023810	Kulový měřicí dotek $\varnothing 10,0$ mm	K 10/60
7023615	Kulový měřicí dotek $\varnothing 10,0$ mm	K 10/100

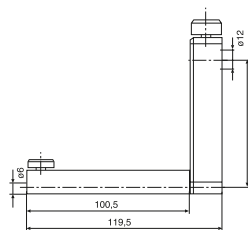

817 h2

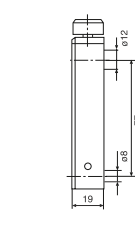

817 h4

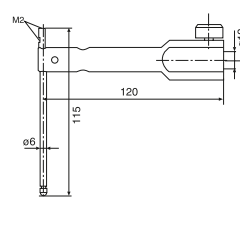

TMT 120

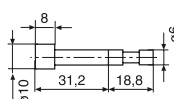

Z 10/31,2

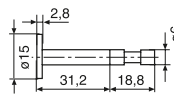

S 15/31,2

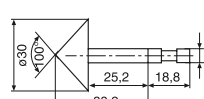

MKe 30

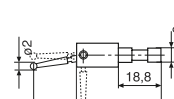

KM 2

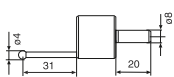

K 4/30

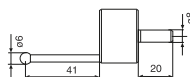

K 6/40

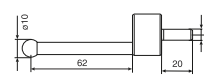

K 10/60

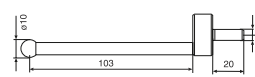

K 10/100

Digimar 817 ts2

Sada měřících doteků

VLASTNOSTI

- Malá sada příslušenství
- V praktickém plastovém kufříku
- Zahrnuje:
 - Hloubkoměrný dotek
 - Prodloužený držák doteků
 - Talířkový měřicí dotek pro drážky atd.
 - Kuželový měřicí dotek
 - Válcový měřicí dotek
 - Držák pro páčkové měřicí doteky se závitem M2
- **Rozsah dodávky:** Pouzdro

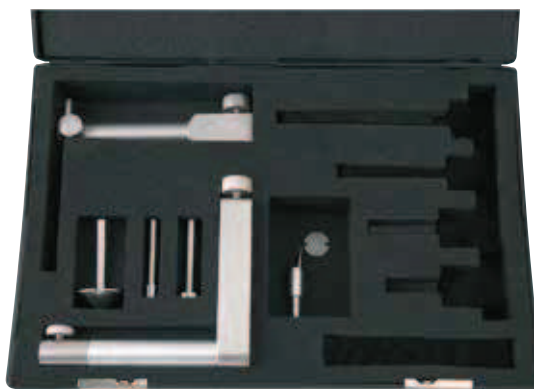

TECHNICKÉ PARAMETRY

Obj. č	Typ
4429018	817 ts2

SOUČÁSTI SADY

Obj. č	Popis	Typ
4429219	Držák pro měřicí doteky, upínací otvor 6 mm, a = 100,5 mm, b = 119,5 mm, c = 84 mm	817 h2
4429226	Talířkový měřicí dotek Ø 15 mm	S 15/31,2
4429227	Válcový měřicí dotek Ø 10 mm	Z 10/31,2
4429228	Kuželový měřicí dotek	MKe 30
4429221	Hloubkoměrný dotek vč. držáku	TMT 120
4429256	Držák vč. měřicího doteku 800 ts ø 2,0 mm	KM 2

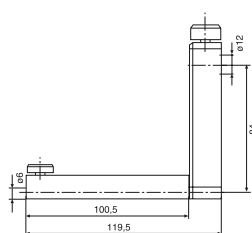

817 h2

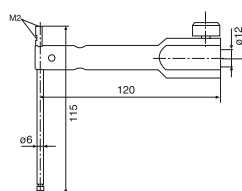

TMT 120

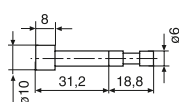

Z 10/31,2

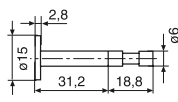

S 15/31,2

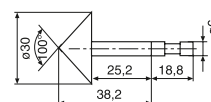

MKe 30

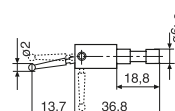

KM 2

Digimar 817 ts3

Univerzální sada malých doteků

VLASTNOSTI

- Sada příslušenství pro drobné součástky a jemné drážky, zápichy a otvory
- V praktickém dřevěném pouzdře
- Vhodné pro držák 817 h4 s upínacím otvorem 8 mm
- Zahrnuje:
 - Základní těleso s upínací stopkou 8 mm
 - Hlubkoměrný dotek
 - Patkový dotek pro drážky a zápichy
 - Kulový měřicí dotek
 - Kuželový měřicí dotek
 - Prodlužovací díl
 - Adaptér pro měřicí doteky M2,5
- **Rozsah dodávky:** Pouzdro

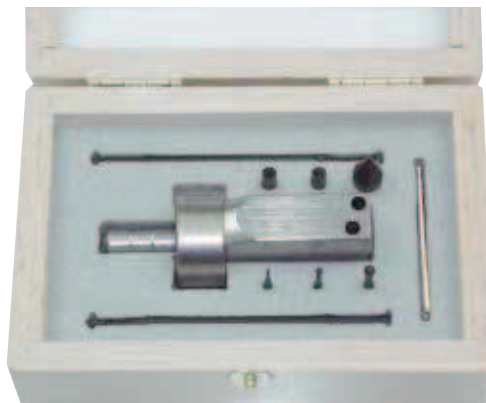

TECHNICKÉ PARAMETRY

Obj. č	Typ
7034000	817 ts3

SOUČÁSTI SADY

Obj. č	Popis	Typ
3015917	Základní těleso / průměr upínače 8 mm	GK/8
3015918	Patkový dotek, $d = 0,5$, $l = 78$ mm	TS 0,5/78
3015919	Dotek kolík/hrot, $d = 1,2$ mm, $l = 75$ mm, $l_s = 15,5$ mm	T 1,2/75
3015920	Kuželový dotek	MKe 8
3022000	Kulový dotek, $d_k = 3,0$ mm, $l = 24$ mm	K 3/24
3022001	Kulový dotek, $d_k = 2,0$ mm, $l = 24$ mm	K 2/24
3022002	Kulový dotek, $d_k = 1,0$ mm, $l = 24$ mm	K 1/24
3015888	Prodlužovací díl M3 – M2,5, $d = 4$ mm, $l = 20$ mm	V/M 2,5
3015921	Prodlužovací díl M3 – M3, $d = 4$ mm, $l = 20$ mm	V/M 3

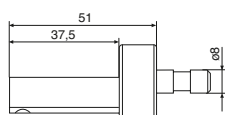

GK/8

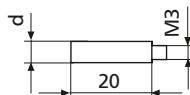

V/M2...M 3

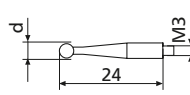

K 1...K3/24

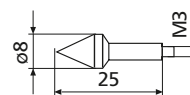

Mke 8

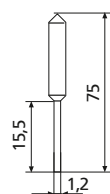

T 1,2/75

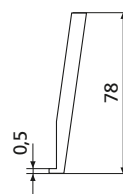

TS 0,5/78

Digimar 817 h1 / 817 h2 / 817 h5

Držák měřicích doteků

VLASTNOSTI

- Držák pro měřicí doteky s upínací stopkou 6 mm
- K měření ve větších hloubkách měření (817 h2)
- S kloubem (817 h5), např. pro vyrovnání polohy válcového měřicího doteku



TECHNICKÉ PARAMETRY

Obj. č	Typ
4429154	817 h1
4429219	817 h2
4429454	817 h5

Obj. č	a	b	c	Upínací otvor
	mm	mm	mm	
4429154	27,5	46,5	84	6 mm
4429219	100,5	119,5	84	6 mm
4429454	35	54	86	6 mm

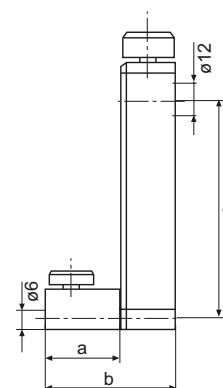

PŘÍSLUŠENSTVÍ

Obj. č	Popis	Typ
4301865	Upínací stopka Ø 6 mm	800 a6
4429158	Kulový měřicí dotek Ø 5,0 mm	K 5/51
4429226	Talířkový měřicí dotek Ø 15 mm	S 15/31,2
4429227	Válcový měřicí dotek Ø 10 mm	Z10/31,2
4429228	Kuželový měřicí dotek	MKe 30
4429254	Kulový měřicí dotek pro 817 CLM, Ø 6,0 mm	K 6/51
4429256	Držák vč. měřicího doteku 800 ts Ø 2,0 mm	KM 2

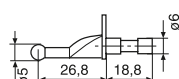

K 5/51

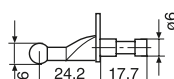

K 6/51

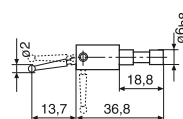

KM 2

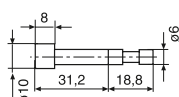

Z 10/31,2

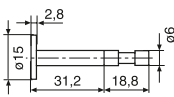

S 15/31,2

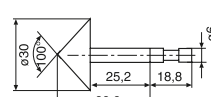

MKe 30

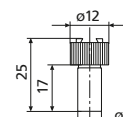

800 a6

Digimar 817 h4

Držák měřících doteků

VLASTNOSTI

- Držák pro měřící doteky s upínací stopkou 8 mm a hmotností 102 g
- Také vhodný pro univerzální sadu malých doteků CXt2
- Kompatibilní s měřícími doteky Digimar CX1 a CX2 s hmotností 102 g



TECHNICKÉ PARAMETRY

Obj. č	Typ	Upínací otvor
4429220	817 h4	8 mm

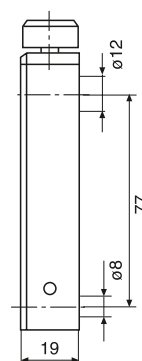

PŘÍSLUŠENSTVÍ

Obj. č	Popis	Typ
3015888	Prodlužovací díl M3 – M2,5, d = 4 mm, l = 20 mm	V/M 2,5
3015917	Základní těleso / průměr upínače 8 mm	GK/8
3015918	Patkový dotek, d = 0,5, l = 78 mm	TS 0,5/78
3015919	Dotek kolík/hrot, d = 1,2 mm, l = 75 mm, ls = 15,5 mm	T 1,2/75
3015920	Kuželový dotek	MKe 8
3015921	Prodlužovací díl M3 – M3, d = 4 mm, l = 20 mm	V/M 3
3022000	Kulový dotek, $d_k = 3,0$ mm, l = 24 mm	K 3/24
3022001	Kulový dotek, $d_k = 2,0$ mm, l = 24 mm	K 2/24
3022002	Kulový dotek, $d_k = 1,0$ mm, l = 24 mm	K 1/24
7023615	Kulový měřící dotek Ø 10,0 mm	K 10/100
7023810	Kulový měřící dotek Ø 10,0 mm	K 10/60
7023813	Kulový měřící dotek Ø 4,0 mm	K 4/30
7023816	Kulový měřící dotek Ø 6,0 mm	K 6/40

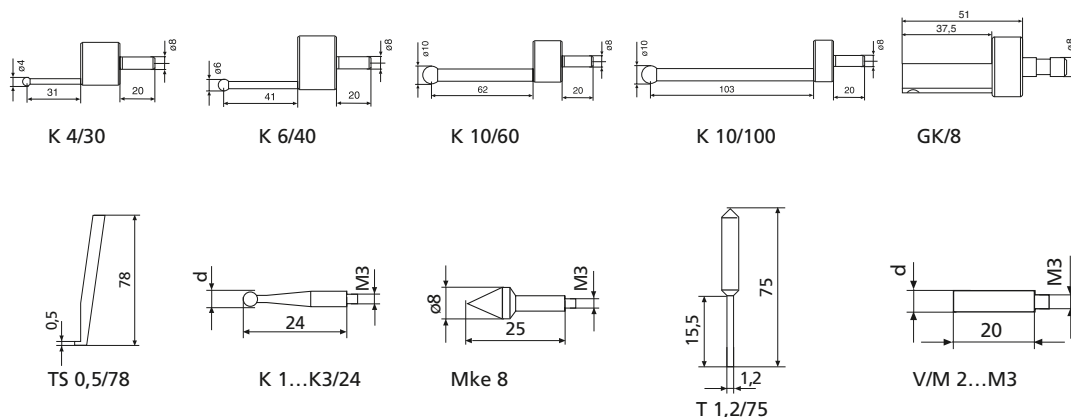

Digimar TMT 120 / TMT 120 S

Hloubkoměrný dotek vč. držáku

VLASTNOSTI

- Snímač na měření hloubek vč. držáku k měření ve svislých otvorech a dutinách
- Výměnný hloubkoměrný dotek
- Připojovací závit M2 a M2,5 pro měřicí doteky
- Vč. kulového měřicího doteku M2,5 901 H
- S kloubem (pouze TMT 120 S)
- Druhá strana hloubkoměrného doteku s patkou pro měření drážek (pouze TMT 120 S)
- Vč. kulového měřicího doteku M2 800 ts s kuličkou 2 mm (pouze TMT 120 S)

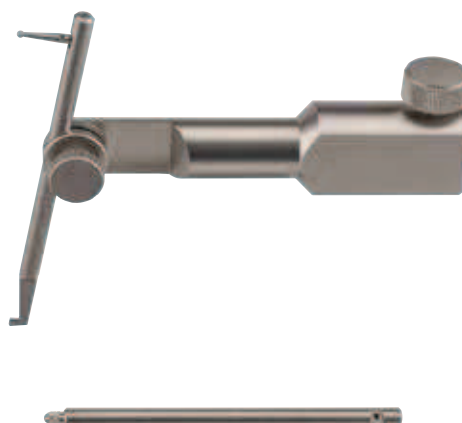

TECHNICKÉ PARAMETRY

Obj. č	Typ
4429221	TMT 120
4429421	TMT 120 S

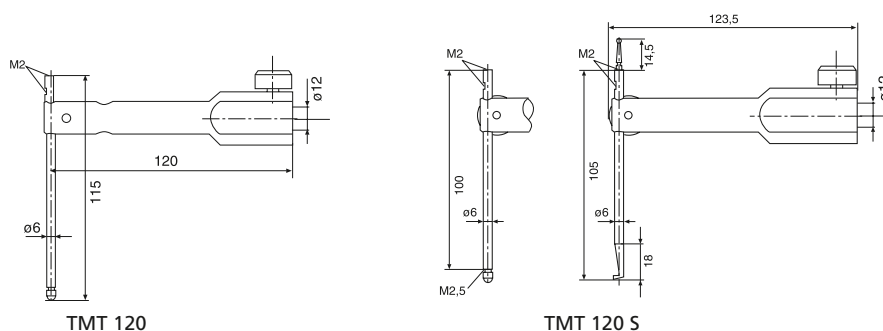

PŘÍSLUŠENSTVÍ

Obj. č	Popis	Typ
4305870	Měřicí dotek \varnothing 1,0 mm, tvrdokov, $l = 14,5$ mm	800 ts
4305850	Měřicí dotek \varnothing 2,0 mm, tvrdokov, $l = 14,5$ mm	800 ts
4305871	Měřicí dotek \varnothing 3,0 mm, tvrdokov, $l = 14,5$ mm	800 ts
4309051	Měřicí dotek \varnothing 2,0 mm, rubín, $l = 14,5$ mm	800 tsr
4360001	Standardní měřicí dotek, ocel, $r = 1,5$ mm	901
4360002	Standardní měřicí dotek, tvrdokov, $r = 1,5$ mm	901 H
4360003	Standardní měřicí dotek, rubín, $r = 1,5$ mm	901 R
4360241	Kolíkový měřicí dotek, tvrdokov, $l = 11$ mm, \varnothing měřicí plochy 1,5 mm	911 H2

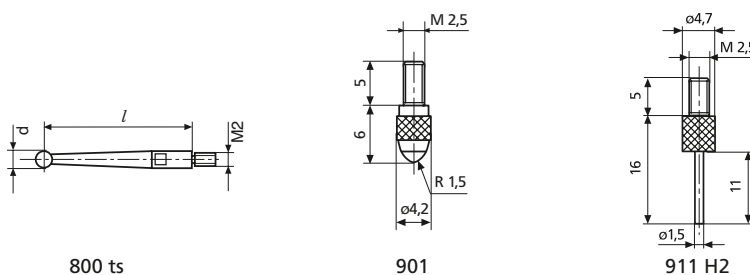

Digimar 817 h3

Držák pro měření kolmosti

VLASTNOSTI

- Držák pro měření kolmosti
- Vhodný pro analogové a digitální číselníkové úchylkoměry
- Ideální pro automatické měření ve spojení s digitálním přesným indikátorem 2000 W / 2001 W a datovým kabelem DK-M1



TECHNICKÉ PARAMETRY

Obj. č	Typ
4429206	817 h3

Obj. č	Upínací otvor
4429206	8 mm

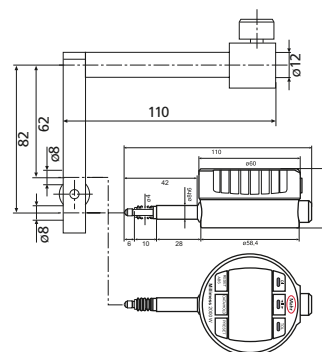

PŘÍSLUŠENSTVÍ

Obj. č	Popis	Typ
4429610	Datový spojovací kabel	DK-M1
4346700	Digitální přesný indikátor 0,0001 mm / ± 2 mm	2000 W
4346800	Digitální přesný indikátor 0,0001 mm / ± 2 mm	2001 W



2001 W



2000 W



DK-M1